

ESTANTERÍA BERLÍN

Instructivo de Armado
Eb180

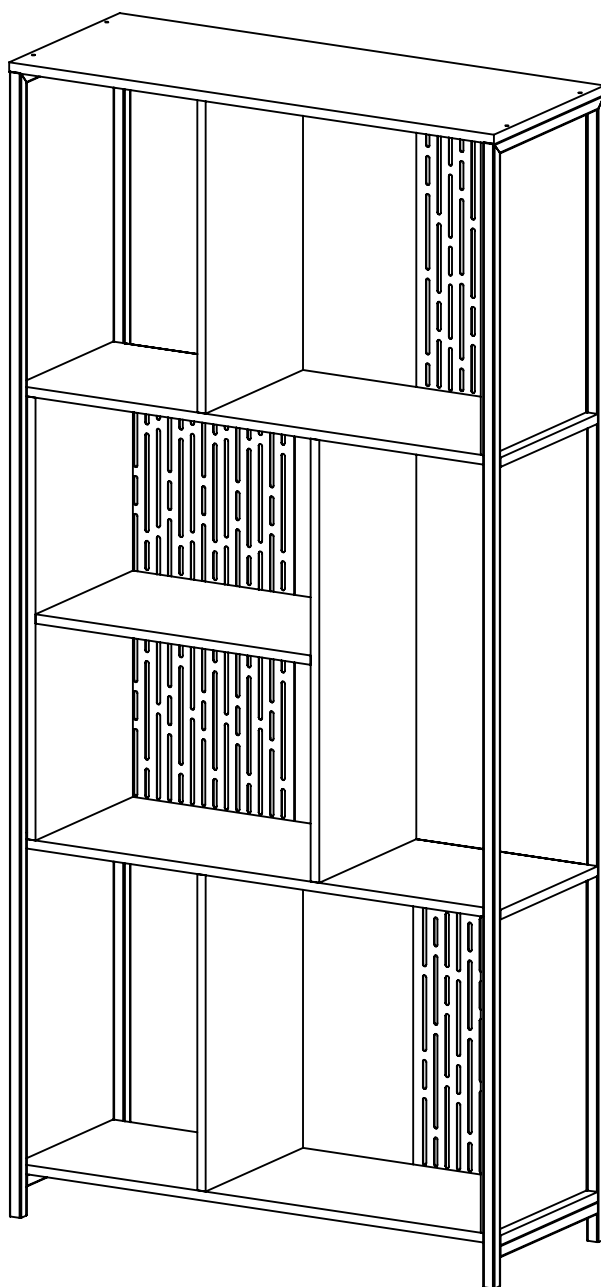

COMPONENTES

BASE (B)
CANTIDAD: 1

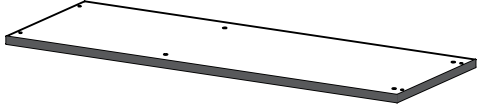

DIVISOR HORIZONTAL (DH)
CANTIDAD: 2

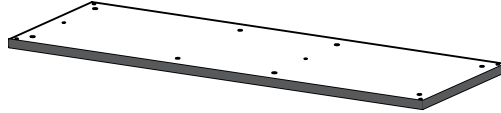

TAPA (T)
CANTIDAD: 1

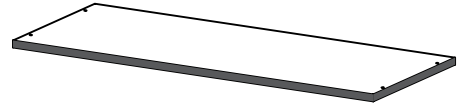

DIVISOR VERTICAL (DV)
CANTIDAD: 2

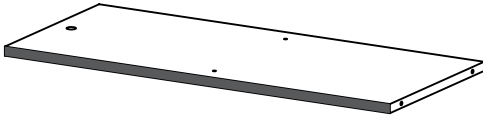

DIVISOR VERTICAL CHICO (DVCH)
CANTIDAD: 4

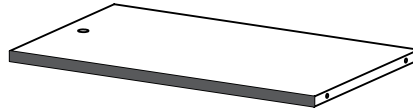

ESTANTE (E)
CANTIDAD: 1

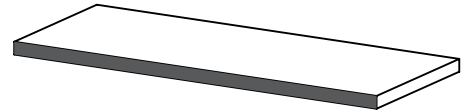

LATERAL (L)
CANTIDAD: 2

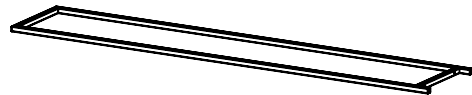

REJILLA (R)
CANTIDAD: 1

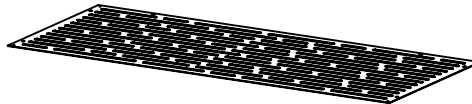

REJILLA CHICA (RCH)
CANTIDAD: 1

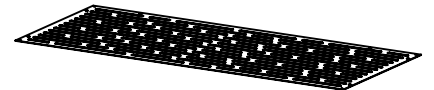

REJILLA CHICA 2 (RCH2)
CANTIDAD: 1

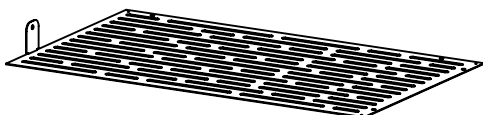

Nota: Los bordes pintados en gris hacen referencia a los filos de la melamina.

HERRAJES

TARUGO 8x30

CANTIDAD: 12



CONJUNTO MINI FIX

15 MM

CANTIDAD: 6

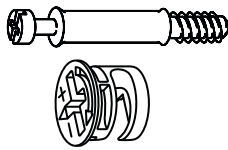

SOBRE DE COLA

VINILICA

CANTIDAD: 2



TORNILLO 3,5x30 (A)

CANTIDAD: 8

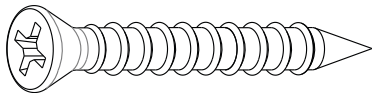

TORNILLO ARMADOR
(B) 7x50

CANTIDAD: 12

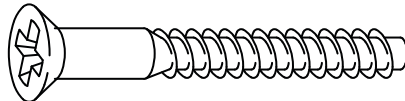

CLAVOS 20MM

CANTIDAD: 15

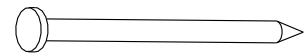

REGATÓN 20 X 20

CANTIDAD: 4



SOPORTE ESTANTE

CANTIDAD: 4

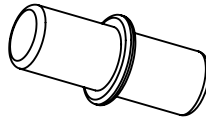

TORNILLO 4X16 (C)

CANTIDAD: 26

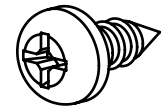

ABRIDOR

CANTIDAD: 1

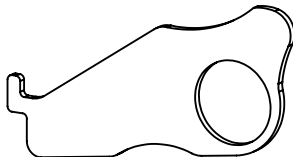

HERRAMIENTAS NECESARIAS NO PROVISTAS

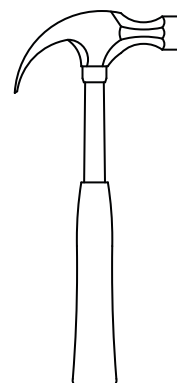
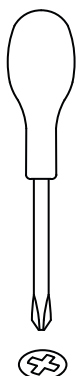

La imagen inferior representa el mueble armado con la ubicación de las diferentes piezas que lo componen, lo cual puede servir como guía al momento de seguir las instrucciones de armado.

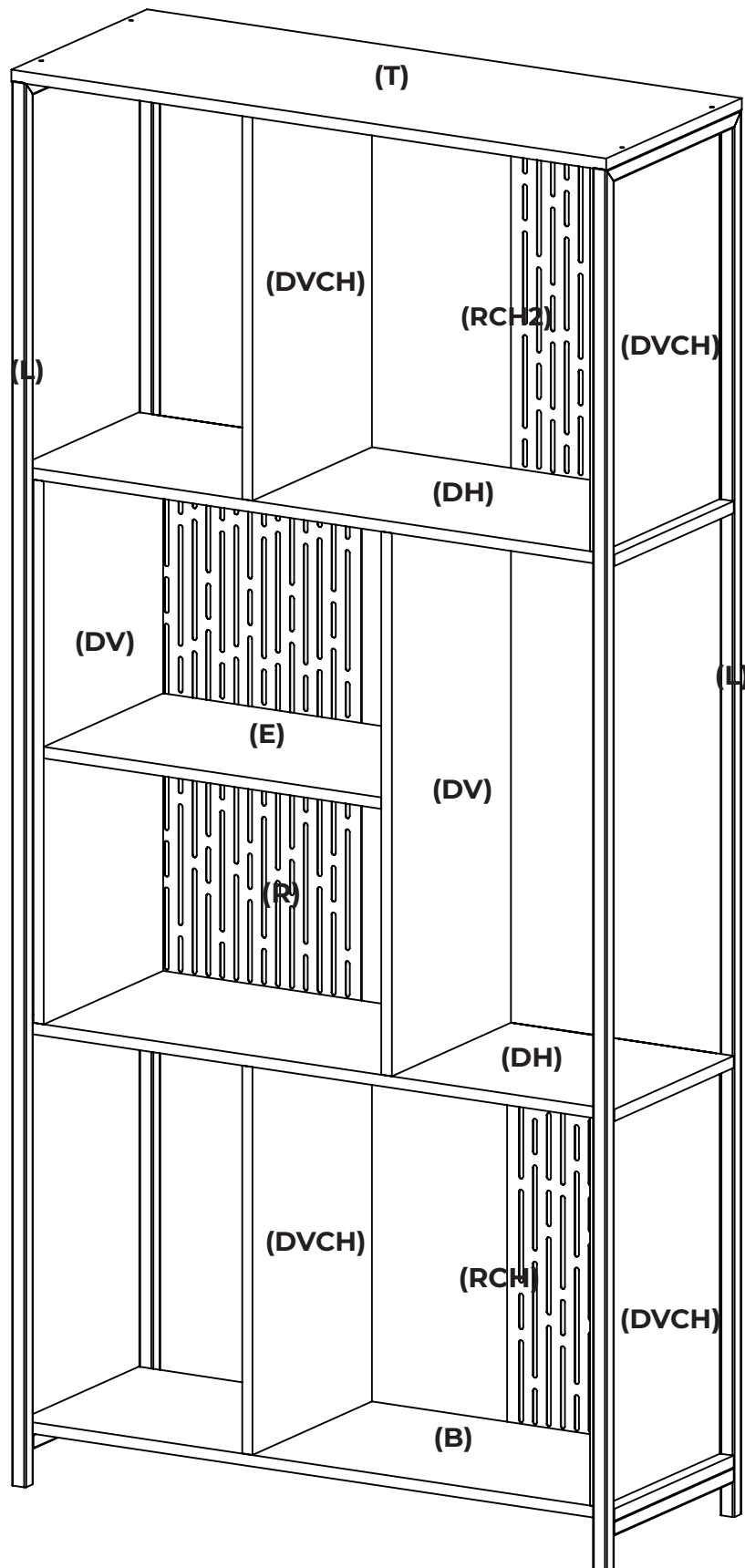

1

Vincular los DVCH con la Base (B) utilizando los tornillos armadores. Luego colocar los tarugos en los DVCH los cuales deben estar previamente encolados.

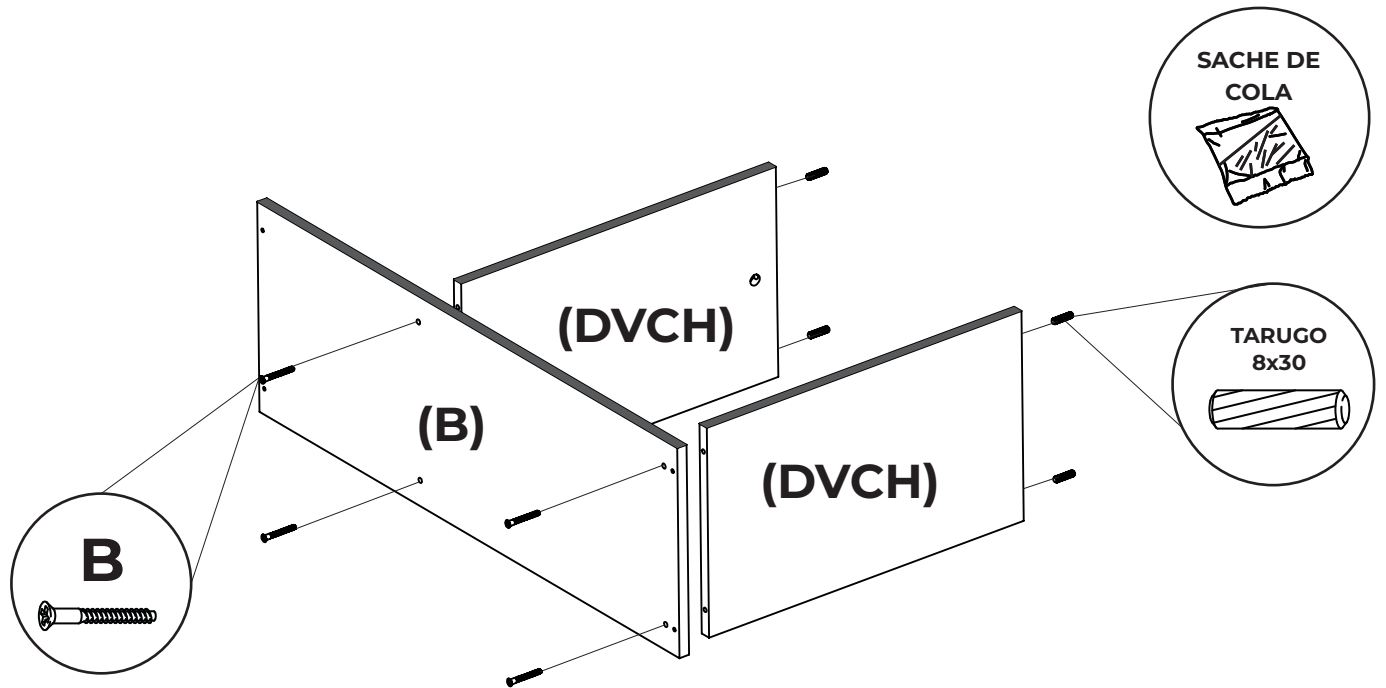

2

Colocar los tornillos minifix en un DH como se indica en la imagen y vincular la pieza con los DVCH haciendo coincidir los tarugos previamente colocados con los orificios del DH. Por ultimo colocar las cazoletas y ajustar.

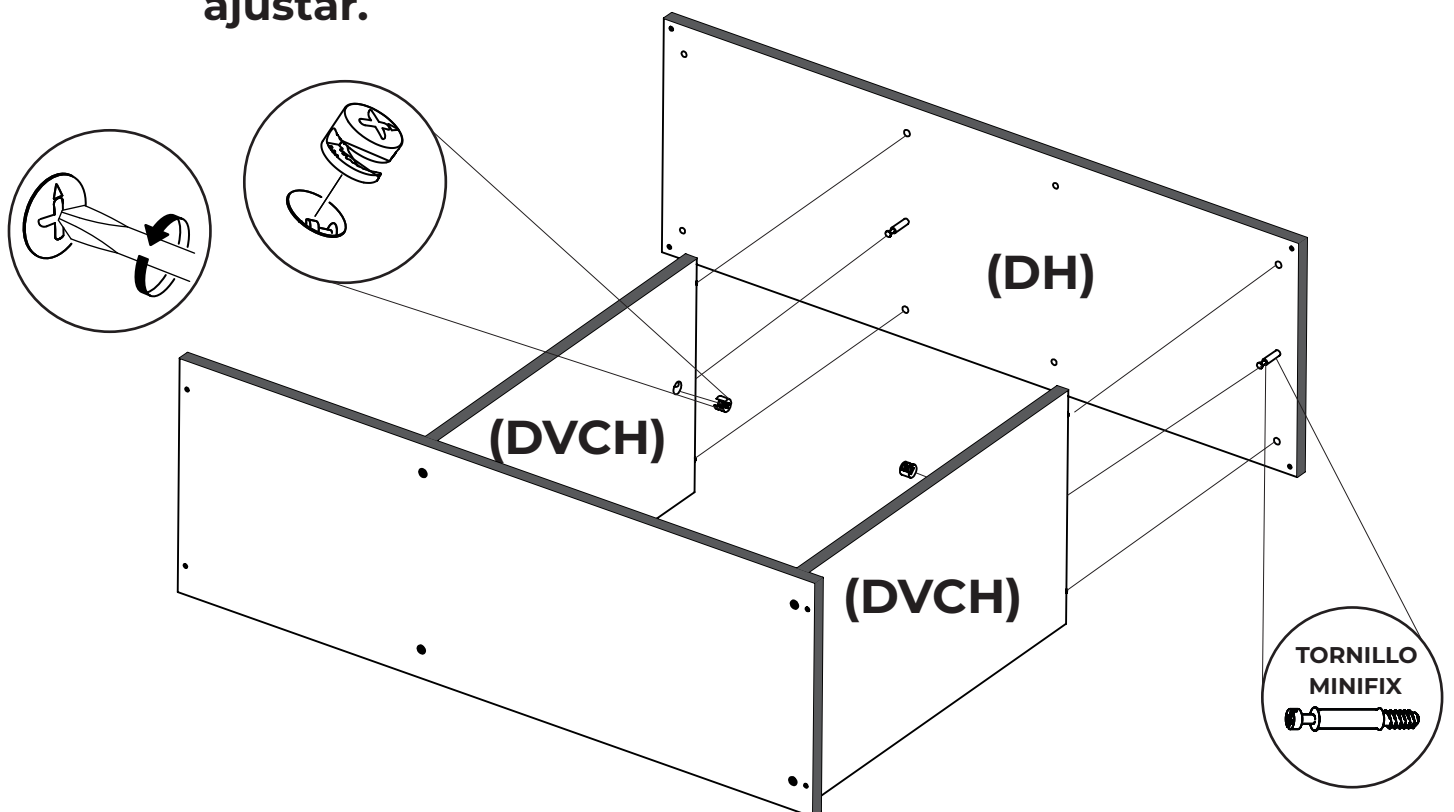

3

Vincular el DH con los DV utilizando los tornillos armadores (B). Luego colocar los tarugos previamente encolados en los DV.

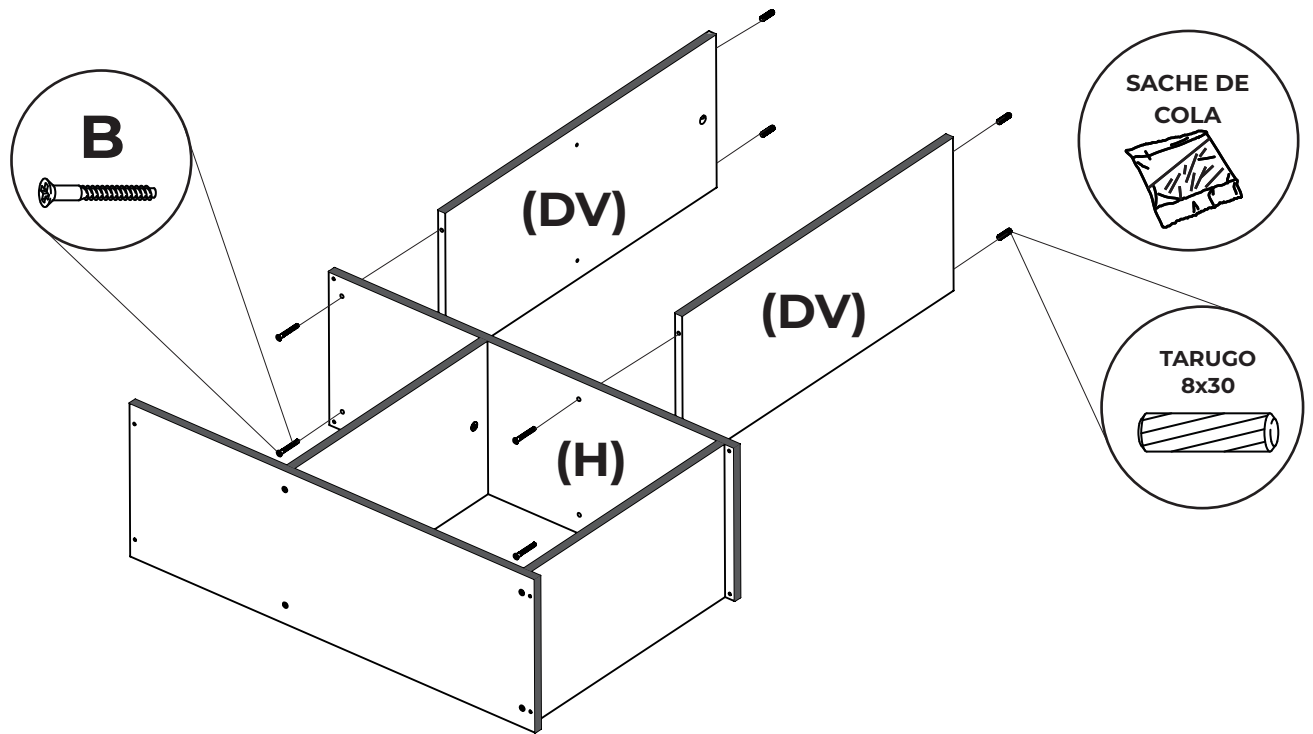

4

Vincular el segundo DH con los DV. Previamente colocar los tornillos minifix en el DH. Por ultimo colocar las cazoletas en los DV y ajustar.

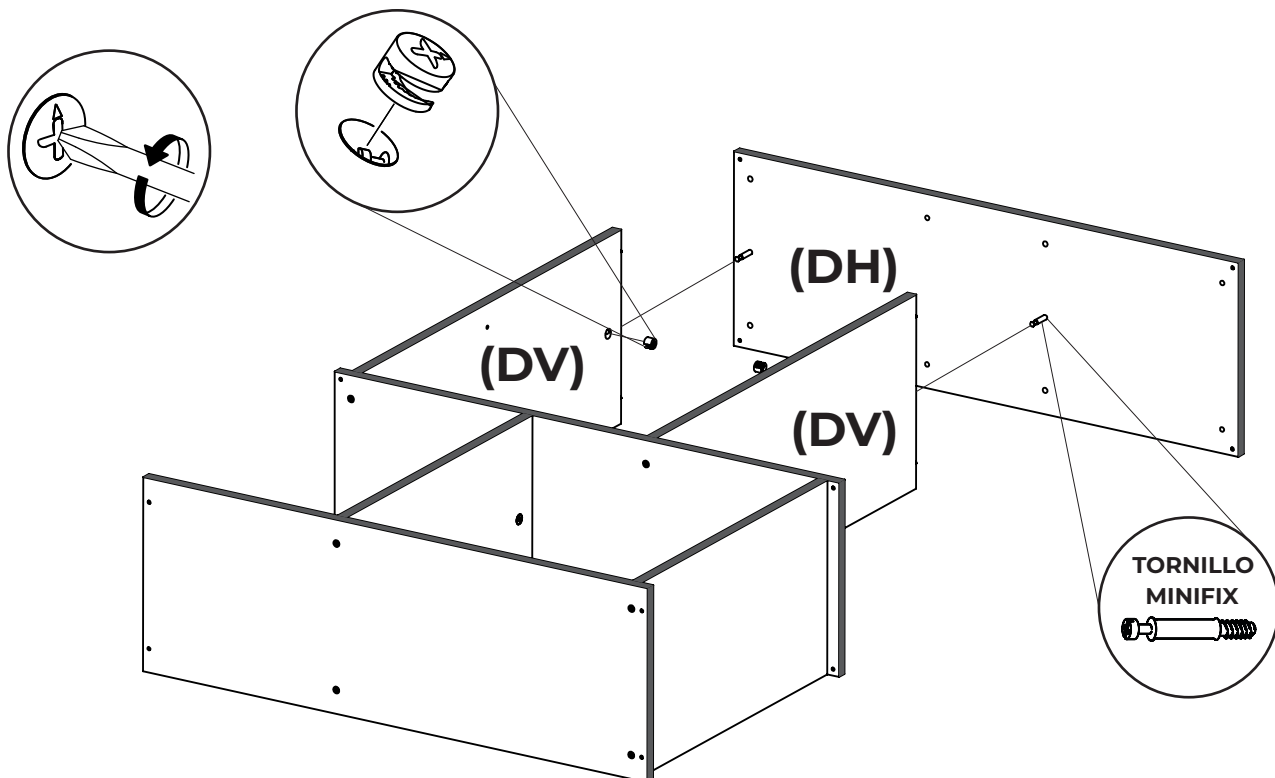

5

Vincular el DH con los DVCH restantes utilizando los tornillos armadores. Luego unir los DVCH con la pieza Tapa (T) de la misma manera que se hizo en los pasos anteriores utilizando los tarugos y los tornillos minifix provistos.

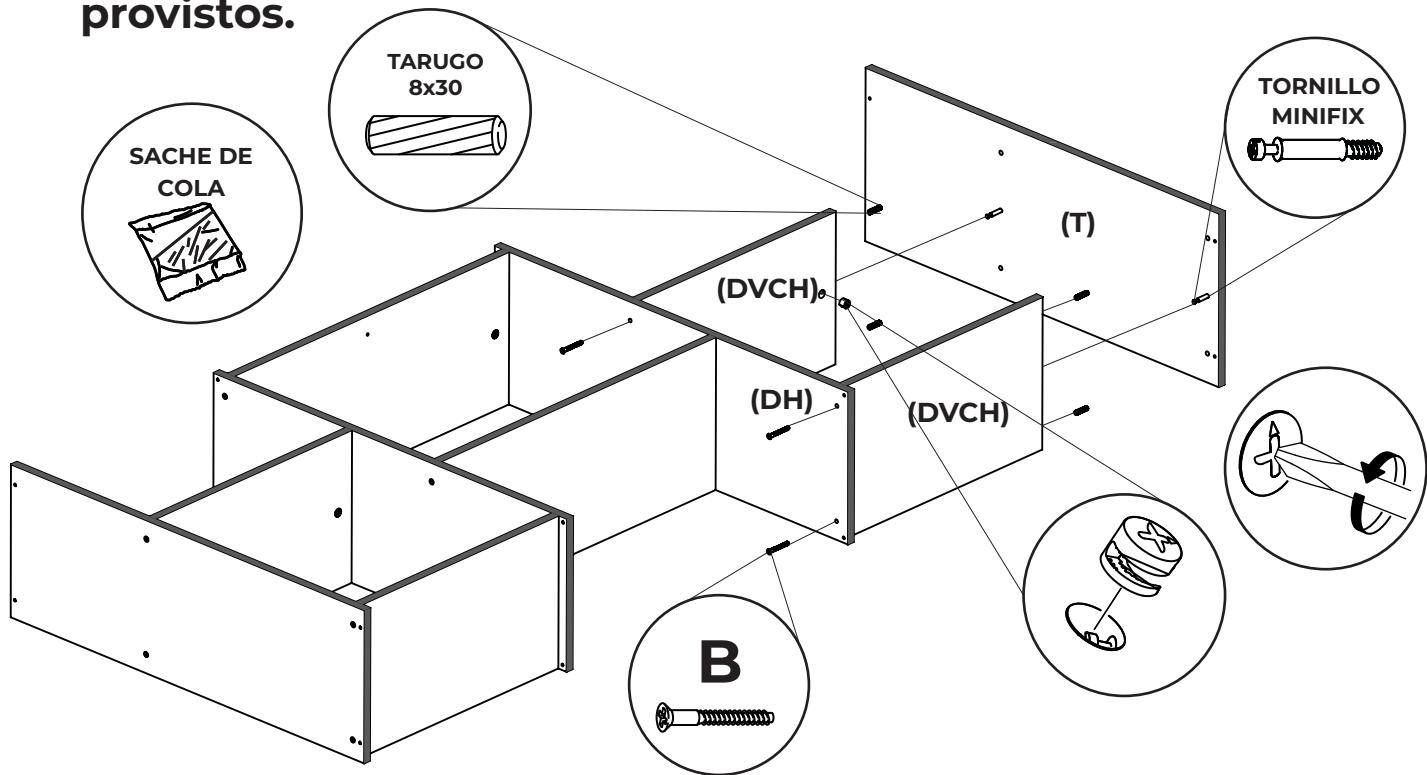

6

Abrir los soportes de los estantes presentes en las piezas laterales (L) con la herramienta "Abridor" provista en la bolsa de herrajes, de manera que las orejas queden a 90° respecto al caño, como se muestra en la imagen.

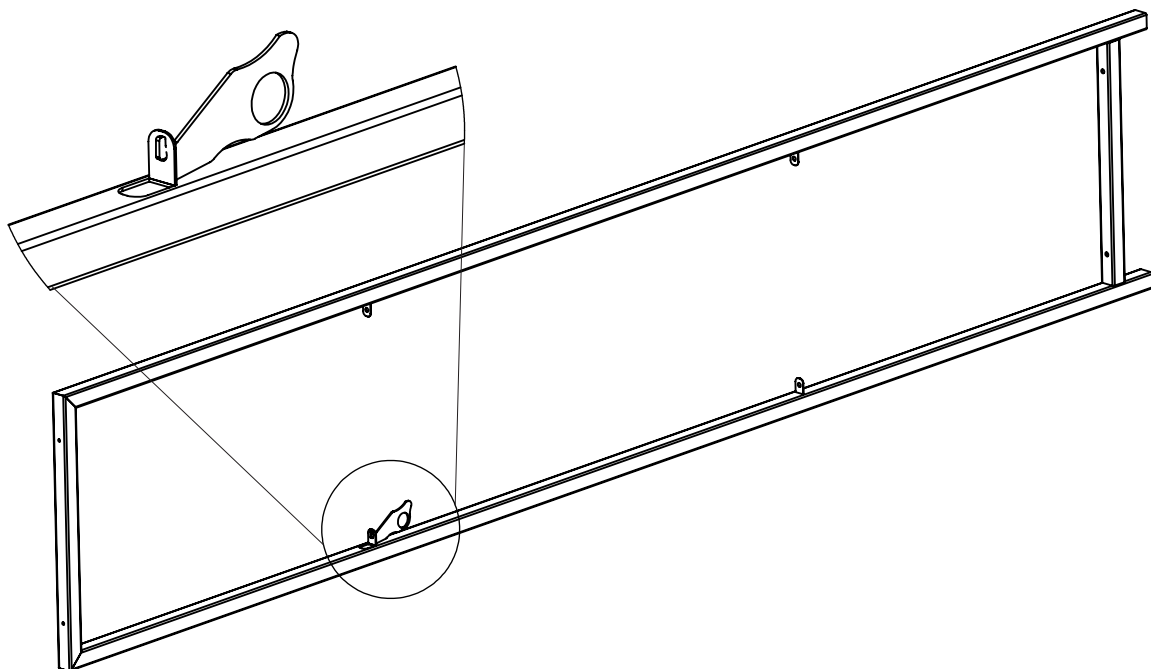

7 Vincular ambos laterales a las piezas B, DH y T. Utilizar los tornillos indicados en las imágenes.

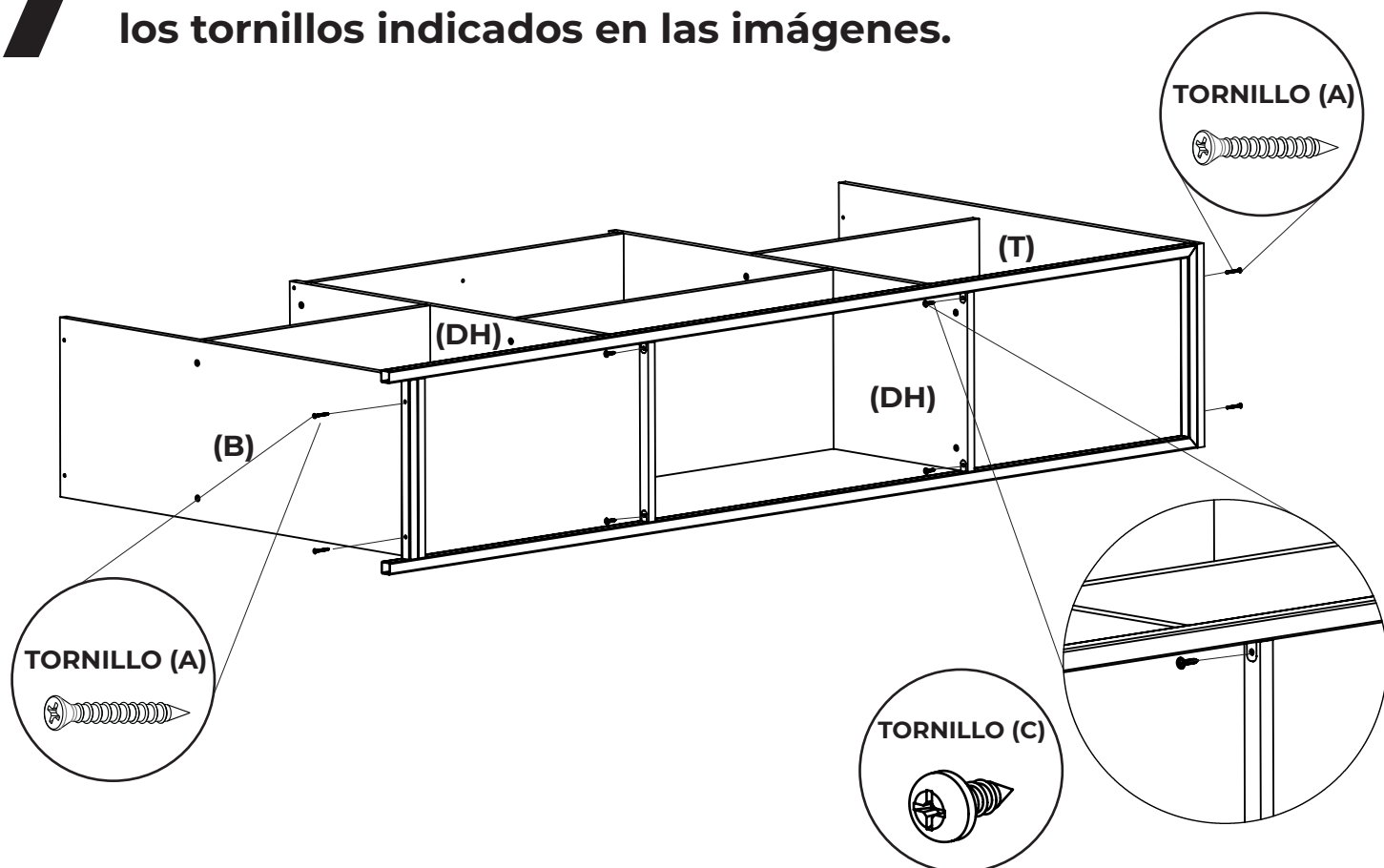

8 Colocar los regatones en las 4 patas. En este paso puede ayudarse con un martillo.

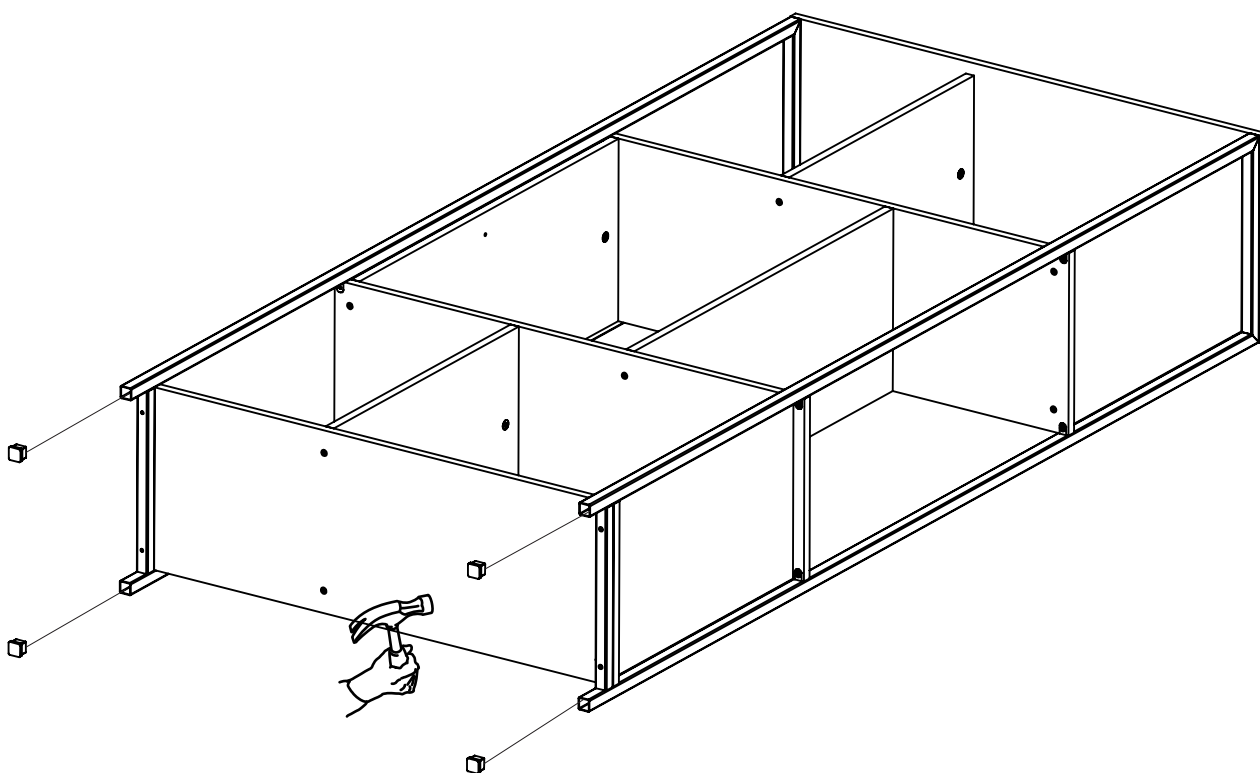

9

Colocar la Rejilla (R) vinculándola con los bordes de las piezas de placa. Primero colocar y fijar la chapa con los clavos provistos. Colocar un clavo en cada vértice. Luego colocar los tornillos indicados en los orificios libres restantes.

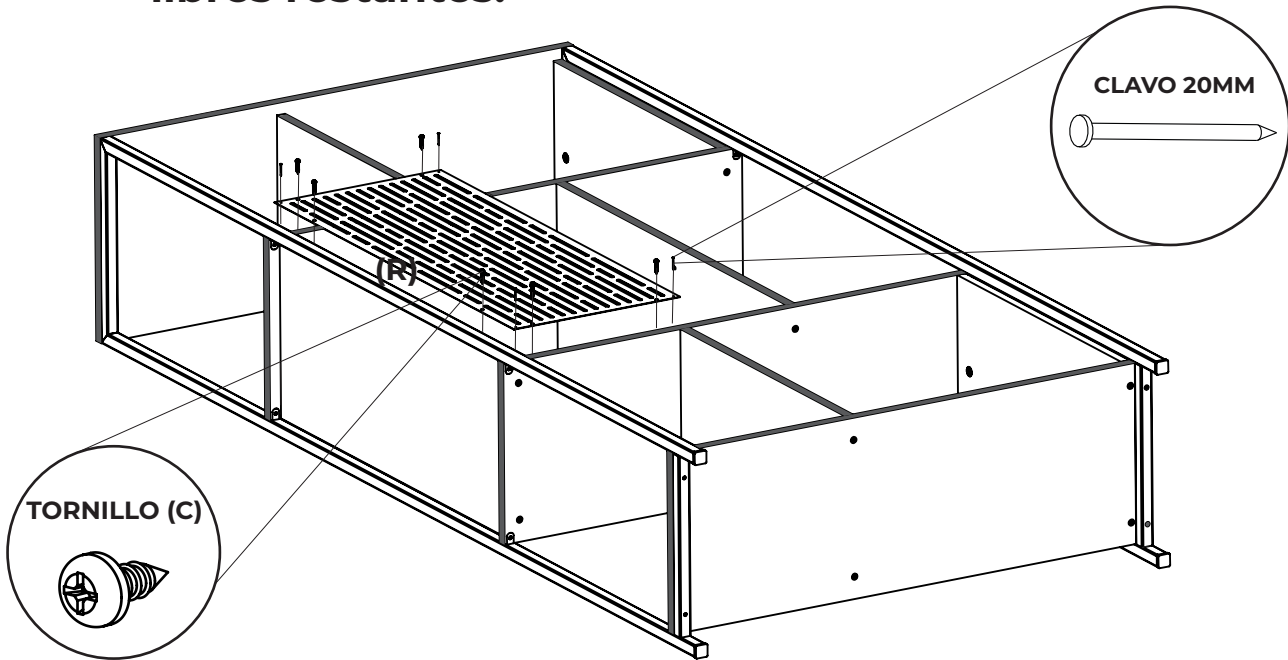

10

Repetir los pasos anteriores con las dos rejillas restantes. Tener en cuenta que la RCH2 que presenta la “oreja” de sujeción se corresponde con el estante superior. Sujetar la “oreja” a la pieza Tapa (T).

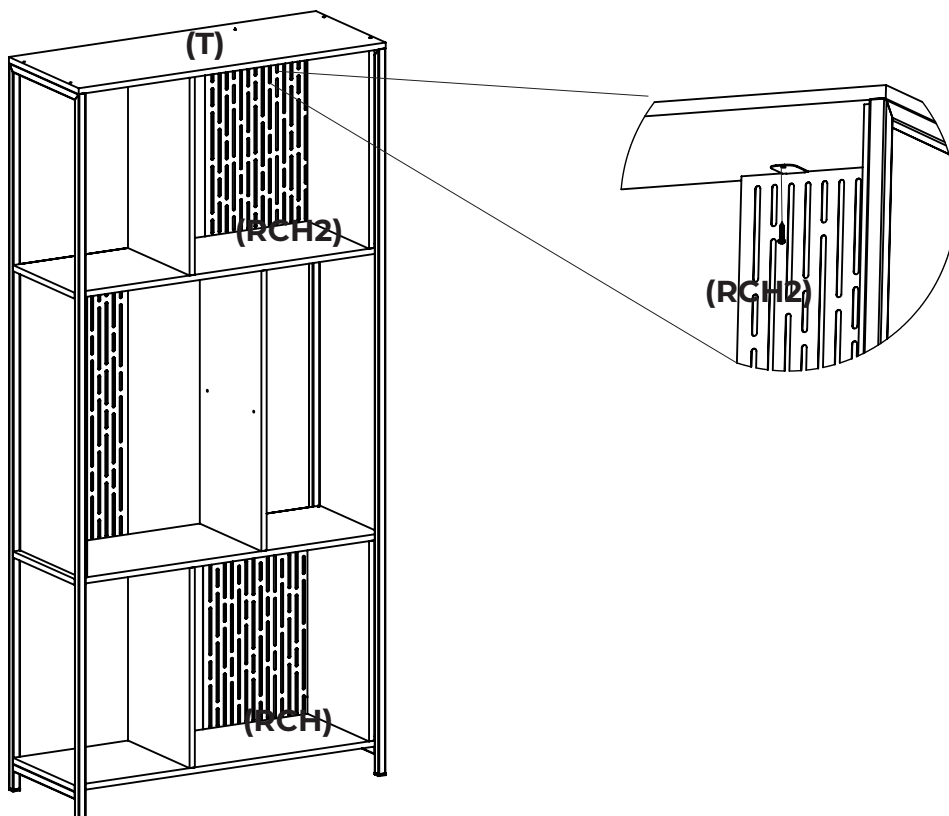

11

Una vez colocadas las rejillas posteriores, poner de pie el mueble y colocar los soportes estantes en los DV. Luego colocar el Estante (E).

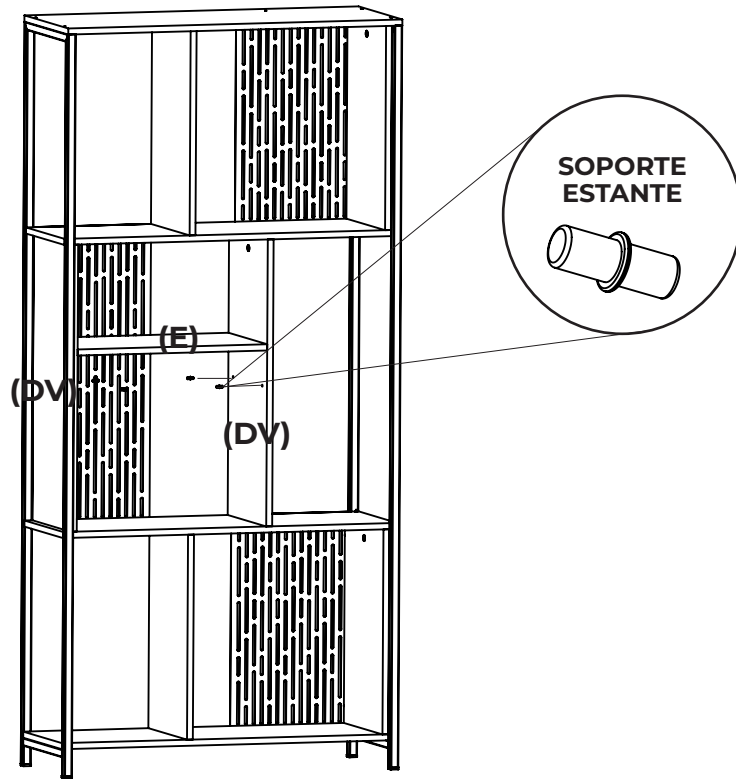

12

Armado finalizado.

